



ВИНИЛОВЫЕ СОФИТЫ

Практичный способ подшивки свесов кровли

СОДЕРЖАНИЕ

Описание	4
Преимущества	7
1. Ассортимент	9
Панели	10
Комплекующие	11
2. Расчет и монтаж	13
Расчет количества элементов софитов	14
Общие рекомендации по монтажу	15
Необходимые материалы и инструменты	16
Основные этапы монтажа	17
3. Физико-механические характеристики и логистические параметры	23



ВИНИЛОВЫЕ СОФИТЫ ТЕХНОНИКОЛЬ

Панели типа «Софит» и соединительные и направляющие профили ТЕХНОНИКОЛЬ изготавливаются из композиции на основе поливинилхлорида и/или сополимеров винилхлорида с различными добавками на современном немецком оборудовании. Гарантия на изделия составляет 30 лет, срок службы 50 лет*.

Софиты способствуют улучшению вентиляции подкровельного пространства, являются неотъемлемой частью кровельных работ и завершающим декоративным этапом оформления карнизных свесов крыши.

*Подробные условия прописаны в гарантийном сертификате.

ПРИМЕНЕНИЕ

Предназначены для организации вентиляции подкровельного пространства, а также для декоративного оформления горизонтальных поверхностей – открытых свесов крыши, крыш веранд и террас жилых зданий во всех климатических зонах при температуре окружающего воздуха от -50°C до $+50^{\circ}\text{C}$. Изделия сочетаются с различными видами фасадов и кровель.

При классическом и самом эффективном методе вентиляции подкровельного пространства приток воздуха осуществляется через нижнюю часть ската – карнизный свес. Для достаточной вентиляции кровли приток воздуха должен осуществляться равномерно по всей длине карнизного свеса.

В тех случаях, когда ширина карнизного свеса слишком мала либо он отсутствует совсем, приток воздуха должен осуществляться через торцевые вылеты.

Правильная естественная вентиляция подкровельного пространства является необходимым условием долгосрочной службы и эксплуатации кровли.

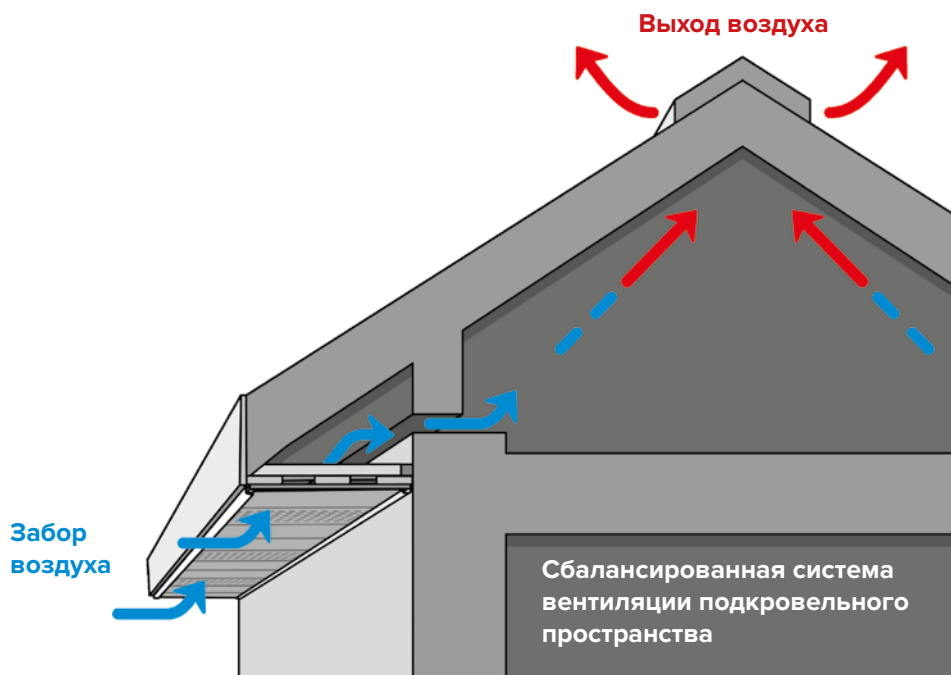



ПРЕИМУЩЕСТВА

Софиты и направляющие профили ТЕХНОНИКОЛЬ – это двухслойные изделия, производимые методом коэкструзии. Использование ПВХ разного состава позволяет гарантировать стабильность форм и стойкость цвета во всех климатических зонах.

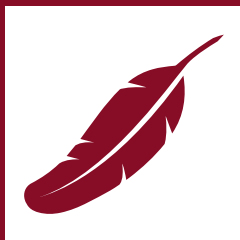

**НЕ СОЗДАЮТ НАГРУЗКУ
НА КОНСТРУКЦИЮ
СВЕСОВ КРОВЛИ**

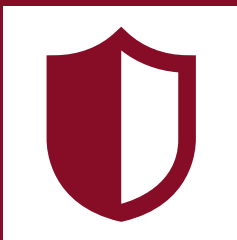

**НЕ ПОДВЕРГАЮТСЯ
КОРРОЗИИ**

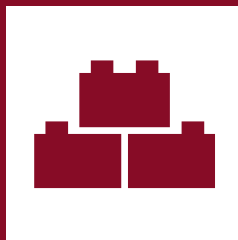

**ПРОСТОЙ И БЫСТРЫЙ
МОНТАЖ**



**ЭКСПЛУАТИРУЮТСЯ
ПРИ ТЕМПЕРАТУРЕ
ОКРУЖАЮЩЕЙ СРЕДЫ
ОТ -50° ДО +50°С**



**ГАРАНТИРОВАННЫЙ
СРОК СЛУЖБЫ***

* Подробные условия гарантии в гарантийном сертификате на сайте tn-siding.ru



1.

Ассортимент

ПАНЕЛИ

Размеры панели: 3×0,34 м

Полезная ширина панели: 0,308 м

Полезная площадь панели: 0,924 м²



ПОЛНОСТЬЮ ПЕРФОРИРОВАННЫЕ

Используются для лучшей циркуляции воздуха в подкровельном пространстве (карнизы и фронтоны). Перфорированные софиты устроены таким образом, чтобы обеспечить наилучший приток воздуха в вентиляционный зазор, а также защитить подкровельное пространство от проникновения птиц и насекомых. Обеспечивают долговечность кровли.

ЧАСТИЧНО ПЕРФОРИРОВАННЫЕ

Обеспечивают достаточный забор воздуха в подкровельное пространство при наименьшем попадании пыли. Используются на карнизных свесах.

БЕЗ ПЕРФОРАЦИИ

Подходят для оформления потолка в любом нежилом помещении (терраса, беседка, гараж, крыльцо). Используются там, где не нужна вентиляция, или на фронтонных свесах.

Цветовая палитра:

Жасмин*



Каштан**



Пекан***



Бруния



* Ранее цвет белый RAL 9003. ** Ранее цвет коричневый RAL 8017. *** Ранее цвет темно-коричневый RAL 8019. Цвет бруния ~ RAL 7024 серый.

КОМПЛЕКТУЮЩИЕ



Н-ПРОФИЛЬ

Соединительный профиль, предназначен для скрытия швов между панелями, соединения панелей между собой при наращивании длины, для перехода от одного цвета к другому.



Жасмин Каштан Пекан Бруния



J-профиль

Направляющий профиль предназначен для обрамления горизонтально расположенных карнизных панелей.



Жасмин Каштан Пекан Бруния



J-фаска

Применяется для оформления лобовой и торцевой доски, а также для крепления софитов на карнизном и фронтонном свесах кровли.



Жасмин Каштан Пекан Бруния



Финишный профиль

Используется для фиксации верхней кромки J-фаски; для фиксации околооконного профиля, по периметру окна; для фиксации верхней части панели сайдинга под окном или под карнизным свесом.



Жасмин Каштан Пекан Бруния



Угол наружный 50

Применяется для оформления угла при монтаже софитов на лобовую (или торцевую доску), и для крепления софитов на карнизном (или фронтонном) свесах кровли.



Жасмин Каштан Пекан Бруния



2.

Руководство по монтажу

РАСЧЕТ КОЛИЧЕСТВА ЭЛЕМЕНТОВ СОФИТОВ

■ Панели

$$N \text{ панелей} = S_{\text{св}}/0,924 \times 1,05$$

$S_{\text{св}}$ – суммарная площадь свесов крыши, м²

■ J-профиль

$$\text{J-профиль} = (L_{\text{кар}} + L_{\text{фр}} + L_{\text{скар}} + L_{\text{сфр}}) \times 1,05/3$$

$L_{\text{кар}}$ – длина всех карнизов, м

$L_{\text{фр}}$ – длина всех фронтонов, м

$L_{\text{скар}}$ – длина стен под карнизными свесами, м

$L_{\text{сфр}}$ – длина стен под фронтонными свесами, м

1,05 – коэффициент запаса

3 – длина 1-ого профиля, м

■ H-профиль

$$\text{H-профиль} = L_{\text{ст}} \times 1,05/3$$

$L_{\text{ст}}$ – общая длина всех стыков панелей, м

■ J-фаска

$$\text{J-фаска} = (L_{\text{кар}} + L_{\text{фр}}) \times 1,05/3$$

$L_{\text{кар}}$ – длина всех карнизов, м

$L_{\text{фр}}$ – длина всех фронтонов, м

1,05 – коэффициент запаса

3 – длина 1-ого профиля, м

■ Финишная планка

$$\text{Финишная планка} = (L_{\text{кар}} + L_{\text{фр}}) \times 1,05/3$$

$L_{\text{кар}}$ – длина всех карнизов, м

$L_{\text{фр}}$ – длина всех фронтонов, м

1,05 – коэффициент запаса

3 – длина 1-ого профиля, м

ОБЩИЕ РЕКОМЕНДАЦИИ ПО МОНТАЖУ

Монтаж софитов осуществляется при среднесуточной температуре окружающей среды не менее +10 °С.

Резать софиты можно с помощью ножовки, электролобзика, ножниц по металлу, циркулярной пилы или УШМ.

Сборка софитов производится после завершения кровельных и фасадных работ. Панели могут монтироваться двумя способами: параллельно уклону кровли либо горизонтально. Выбор способа монтажа зависит от предпочтений заказчика и от архитектурно-строительного решения.

Основные принципы монтажа:

1. При установке панели в профиль необходимо оставлять зазор для теплового расширения 5-10 мм.
2. Механических крепеж должен устанавливаться с зазором 1 мм для свободного движения панелей.
3. Крепеж необходимо фиксировать по центру крепежных отверстий.



НЕОБХОДИМЫЕ МАТЕРИАЛЫ И ИНСТРУМЕНТЫ

Материалы	
Деревянный брусок Для устройства каркаса под обрешетку	
Деревянная доска Для монтажа обрешетки под установку панелей	
Саморез оцинкованный по дереву Для монтажа обрешетки	
Оцинкованные саморезы Для фиксации софитов и направляющих для них	
Инструменты:	
Режущий инструмент (ножовка, электролобзик, ножницы по металлу, циркулярная пила, УШМ)	
Рулетка	
Карандаш либо маркер	
Шуруповерт	
Угольник	

ОСНОВНЫЕ ЭТАПЫ МОНТАЖА

1. Установка панелей софитов на свесах

1.1 Устройство подшивки карнизного свеса, расположенного горизонтально.

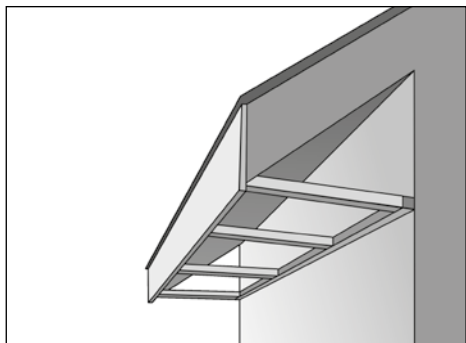

1.1.1 Устройство каркаса под обрешетку. Для этого необходимо установить брусок на фасаде по уровню нижнего края свеса крыши. Затем установить бруски, соединяющие брусок на фасаде и нижний край свеса крыши. Соединяющие бруски должны опираться на бруски, смонтированные на фасаде. Бруски между собой соединить при помощи металлических уголков и пластин.



1.1.2 На соединяющие бруски смонтировать обрешетку. В качестве обрешетки нужно использовать такие же бруски по сечению, как и тот брусок, который смонтирован к фасаду. По краям свеса монтируется направляющий профиль (J-профиль).



1.1.3 К обрешетке и брускам фиксируются направляющие профили (J-профиль) саморезами с шагом 300 мм. В месте соединения профилей подрезать одну из частей профиля на 3–5 см таким образом, чтобы можно было завести один профиль в другой для лучшего сопряжения.



1.1.4 В направляющие профили вставляются в панели и фиксируются при помощи саморезов к обрешетке. Количество саморезов зависит от ширины свеса.



1.1.5 Последующие панели должны соединяться с предыдущими путем защелкивания.

Для более удобного монтажа рекомендуется подрезать панель таким образом, чтобы длина панели была немного меньше расстояния между J-профилями. Длину панели лучше определить опытным путем после монтажа первой панели на свесе.

1.2 Устройство подшивки карнизного свеса, расположенного параллельно скату.

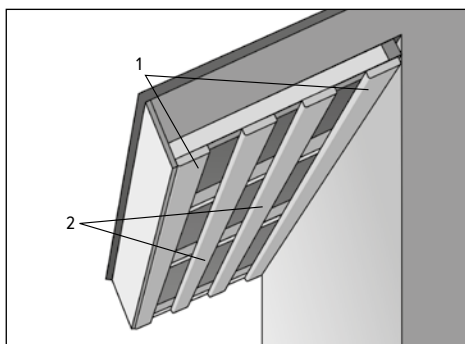

1.2.1 Монтаж обрешетки под установку панелей и направляющих. Монтаж начинается с фиксации обрешетки по краям свеса (1): свеса и вдоль фасада. Остальные доски (2) монтируются с шагом не более 300 мм. Последующий монтаж производится аналогично первому способу (Устройство подшивки карнизного свеса, расположенного горизонтально).

2. Угловое соединение панелей

2.1 Монтаж обрешетки между углом фасада и углом свеса.



2.2 Установка профилей для соединения панелей на углах.



2.2.1 Для углового соединения панелей используется Н-профиль.



2.2.2 Установка Н-профиля, предназначенного для соединения панелей в угловых зонах. Панели в данном случае подрезаем с учетом этого угла «елочкой». Фиксируем саморезами к обрешетке и стыкуем.



2.2.3 Прямое соединение выполняется с помощью Н-профиля. Его монтируем от внутреннего угла перпендикулярно одному из свесов карниза.



2.2.4 Второй вариант прямого соединения – при помощи J-профиля. Его устанавливаем от угла перпендикулярно одному из свесов карниза. Фиксируем саморезами к обрешетке и стыкуем друг с другом.



2.2.5 Далее производится установка панелей софитов, которые должны быть подрезаны таким образом, чтобы их ширина была примерно на 1 см меньше, чем расстояние между внешними краями J-профилей.

3. Оформление лобовой доски с помощью J-фаски



3.1 Монтаж финишного профиля в верхней части лобовой доски.



3.2 После монтажа финишного профиля монтируется J-фаска. Она должна быть подрезана по высоте лобовой доски. Затем в ее верхней части необходимо сделать засечки для фиксации в финишном профиле. После этого J-фаска фиксируется саморезами к нижней части лобовой доски.

В случае оформления лобовой доски при помощи J-фаски, J-профиль устанавливается только со стороны фасада.



3.3 Далее производится установка панелей софитов, которые должны быть подрезаны таким образом, чтобы их ширина была примерно на 1 см меньше, чем расстояние между внешними краями J-профиля и J-фаски.



Готовый результат.

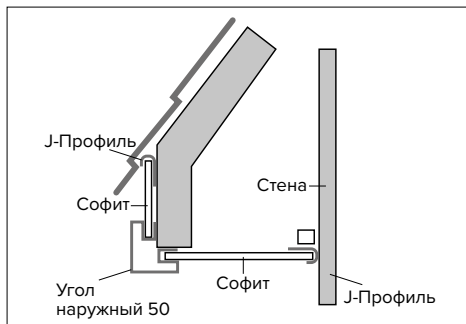

3.4 Если оформление лобовой доски при помощи J-фаски неосуществимо, то лобовая доска оформляется панелями софитов через угол наружный 50. При этом высота лобовой доски должна быть не более 30 см.

- На внешнюю часть свеса устанавливается угол наружный 50 до монтажа панелей.
- Далее в верхней части лобовой доски монтируется J-профиль.
- Далее панели софитов монтируются как на сам свес, так и на лобовую доску.



Готовый результат.

3.

**Физико-механические
характеристики
и логистические
параметры**

ФИЗИКО-МЕХАНИЧЕСКИЕ ХАРАКТЕРИСТИКИ

Наименование показателя	Единица измерения	Значение
Температура размягчения по Вика, н/м	°С	75
Термостойкость при 70 °С в течении одного часа	°С	Отсутствие дефектов внешнего вида и изменений геометрии
Стойкость цвета изделия после облучения при конденсированной влаге	-	Отклонения в допустимых пределах
Температура эксплуатации	°С	от -50 до +50

Геометрические параметры панелей

Наименование показателя	Единица измерения	Значение
Длина профиля	мм	3000
Рабочая ширина	мм	308
Толщина панели	мм	0,93
Полезная площадь панели	м ²	0,924

ВЕСО-ГАБАРИТНЫЕ ХАРАКТЕРИСТИКИ

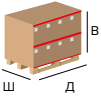
	Вес шт., кг	Размер шт., мм	Кол-во в упак., шт.	Вес пачка, кг	Размер пачки (Д×Ш×В), мм	Кол-во на поддоне, шт.	Размер поддона (Д×Ш×В), мм	Кол-во упаковок на поддоне, шт.	Вес поддон, кг
									
Софит, частично перфорированный, 3 м	1,809	340×11×3000	10	18,59	360×70×3020	360	1160×1100×3100	36	719
Софит, полностью перфорированный, 3 м	1,809	340×11×3000	10	18,59	360×70×3020	360	1160×1100×3100	36	719
Софит, без перфорации, 3 м	1,809	340×11×3000	10	18,59	360×70×3020	360	1160×1100×3100	36	719
Н профиль соединительный	0,9	78×23×3000	10	9,5	180×55×3020	720	1160×900×3100	72	734
Угол наружный 50	1,17	83×83×3000	11	13,37	360×90×3020	264	1160×900×3100	24	371
J фаска	1,92	250×98×3000	12	23,54	360×120×3040	216	1160×900×3100	18	474
J профиль	0,354	38×22×3000	40	14,66	1500×105×3020	1680	1160×900×3100	42	666
Финишный профиль	0,33	42×13×3000	48	16,34	1500×105×3020	2016	1160×900×3100	42	736

ОБСЛУЖИВАНИЕ СОФИТОВ

Для очистки панелей рекомендуется использовать специальные моющие средства. Панели нельзя мыть мойкой высокого давления. Запрещается обрабатывать поверхность софитов и комплектующих растворителями, обезжиривающими и полирующими составами.

ВАЖНО: для очистки панелей нельзя применять моющие средства, содержащие в своем составе хлор.

ХРАНЕНИЕ

Панели типа «Софит» и направляющие профили ТЕХНОНИКОЛЬ хранятся в специализированных корзинах или паллетах (количество рядов не должно превышать 5 шт. в высоту), рассортированными по маркам, в закрытом помещении при температуре воздуха (23÷25) °С и относительной влажности не более 65 %. Изделия должны храниться вне зоны действия отопительных приборов и прямых солнечных лучей в условиях, обеспечивающих их предохранение от загрязнения, деформации и механических повреждений. Срок хранения до монтажа составляет 24 месяца.

ТРАНСПОРТИРОВКА

Транспортировку изделий осуществляют крытыми транспортными средствами всех видов в соответствии с правилами перевозки грузов, действующими на конкретном виде транспорта. Запрещается свес краев при транспортировке и хранении продукции более чем 0,3 м.